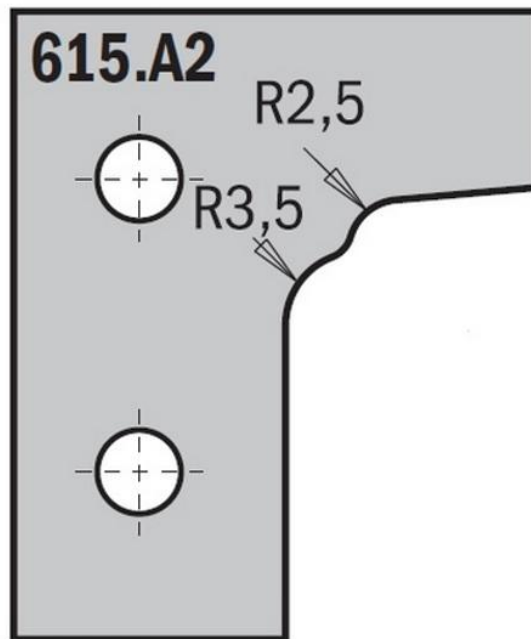

[CMT bútorfront maró CNC lapka; 615.A2](#)

---

**Technikai adatok:**

Kialakítás: Rádiuszos profillapka

Él anyaga: HW volfrám-karbid keményfém

Hosszúság (L): 30 mm

Szélesség (H/W): 25 mm

Vastagság (K/T/P): 2 mm

Élek száma (Z): 1 db

Furatok száma: 2 db

MDF-hez: Nagyon jó

Termékcsalád: 615