

CMT Süllyesztő szerszám menetes szárral

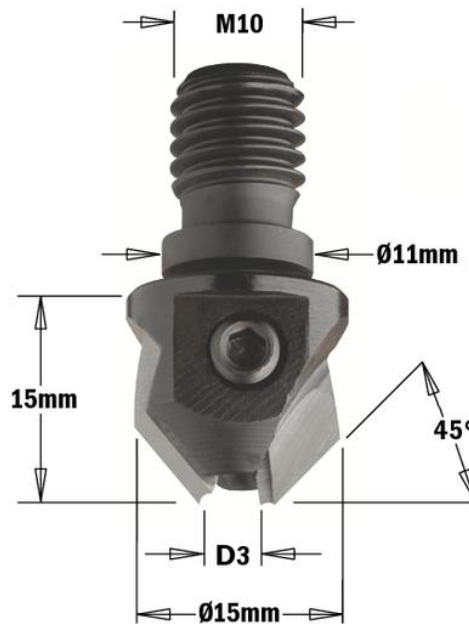

Technikai adatok:

Kialakítás: Süllyesztő szerszám menetes szárral

Befogási méret (S): M10/ $\varnothing 11 \times 4$ mm

Vágóél anyaga: HW Volfrám keményfém

Forgásirány: Balos (LH)

Szerszámszár kialakítása: menetes

Termékcsalád: 350

Belső átmérő (B/D3): 3 mm

Technikai jellemzők:

- Szuper szilárdságú acél.
- 2 HW precíziós vágó él (Z2).
- Gyors és egyszerű fúrócsere